

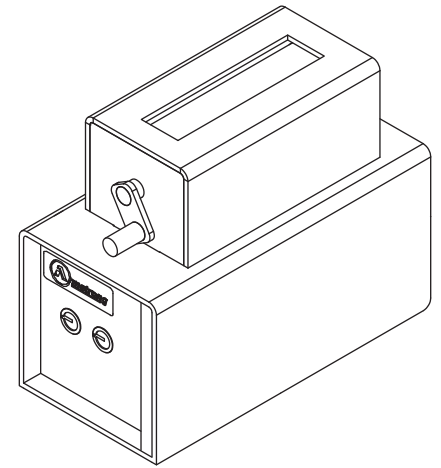

Cofre de Camión 15x15

Los productos cuentan con un año de garantía contra defectos de fabricación a partir de la fecha de entrega o instalación por personal especializado de Grupo Armstrong, la cual quedará exenta por los siguientes casos:
Mala instalación por parte del cliente, uso inadecuado del equipo y/o alteraciones en los componentes eléctricos.

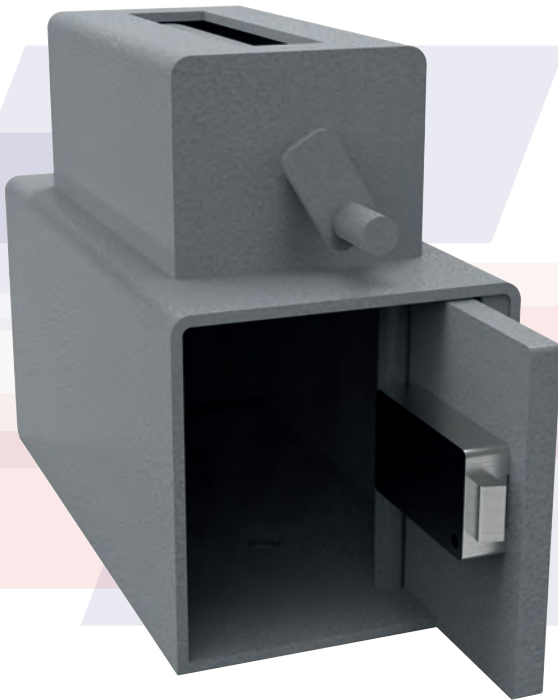

Vista Superior

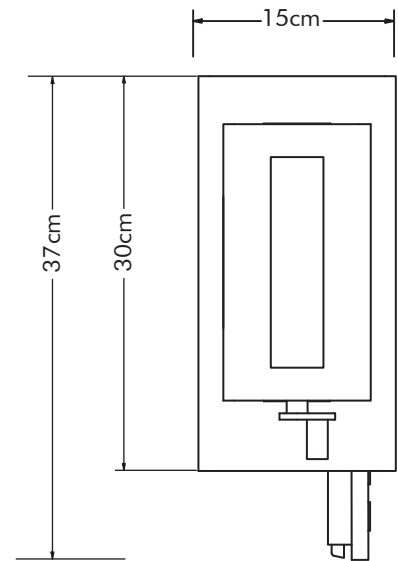

Composición

Cuerpo Exterior:	Acero alta resistencia calibre 1/4"
Cierre:	Cerradura de doble control marca Sargent and Greenleaf
Puerta:	Acero alta resistencia calibre 1/2"
Bisagras:	Internas
Alimentador:	Rotary Hooper
Acabado:	Pintura electrostática color gris Armstrong.
Instalación:	2 perforaciones para anclaje a cabina.

Modelo	Peso	Alto	Ancho	Fondo
CC0151530R	14kg	15cm	15cm	30cm

Vista Frontal

