

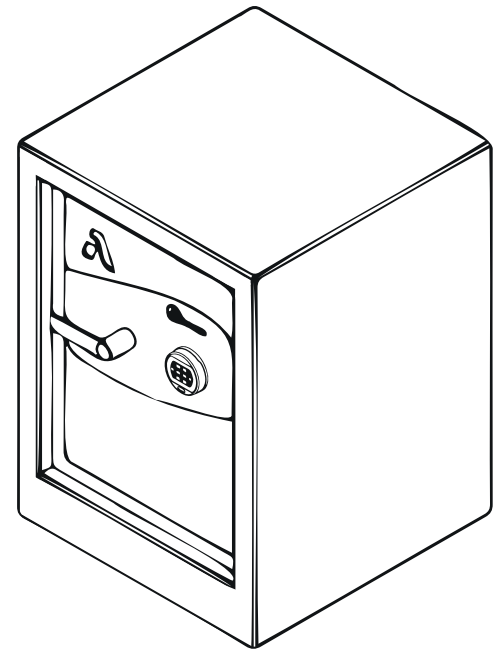

Caja Fuerte CONVENCIONAL 65

Los productos cuentan con un año de garantía contra defectos de fabricación a partir de la fecha de entrega o instalación por personal especializado de Grupo Armstrong, la cual quedará exenta por los siguientes casos:
Mala instalación por parte del cliente, uso inadecuado del equipo y/o alteraciones en los componentes eléctricos.



Composición

| | |
|-------------------------|--|
| Cuerpo Exterior: | Acero alta resistencia calibre 14 |
| Cuerpo Interior: | Acero alta resistencia calibre 14 |
| Puerta: | Acero alta resistencia calibre 3/16". |
| Cierre: | Encadre al marco con 4 pernos de acero 1" 1/4 de diámetro. |
| Bisagras: | Internas con sistema anti-intrusión. |
| Instalación: | 4 perforaciones para anclaje al suelo. |
| Acabado: | Pintura electrostática color gris Armstrong. |

Accesorios

| | |
|--------------------------------|-------------------------------------|
| Puerta Exterior: | Cerradura digital marca LaGard USA. |
| Compartimento interior: | Cerradura TESA de alta seguridad |

| Modelo | Peso | Alto | Ancho | Fondo |
|------------|-------|------|-------|-------|
| CF0654848B | 180kg | 65cm | 48cm | 48cm |

Vista Superior

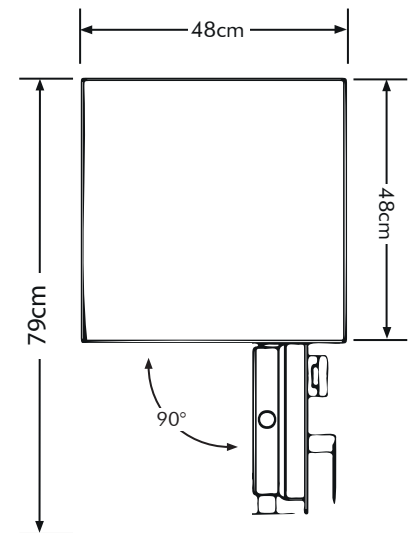

Vista Frontal

