



Armstrong®

SAFE



**Esclusa Unipersonal
1,200 lbs**

Los productos cuentan con un año de garantía contra defectos de fabricación a partir de la fecha de entrega o instalación por personal especializado de Grupo Armstrong, la cual quedará exenta por los siguientes casos:
Mala instalación por parte del cliente, uso inadecuado del equipo y/o alteraciones en los componentes eléctricos.

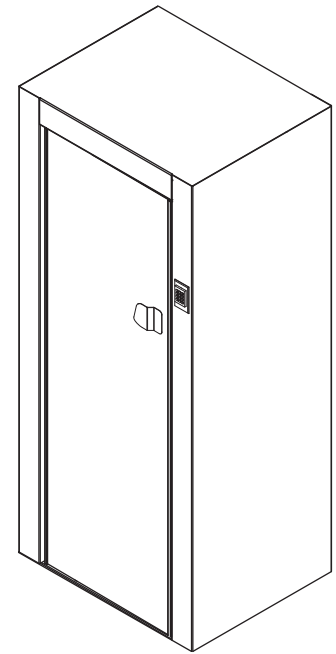

Vista Superior

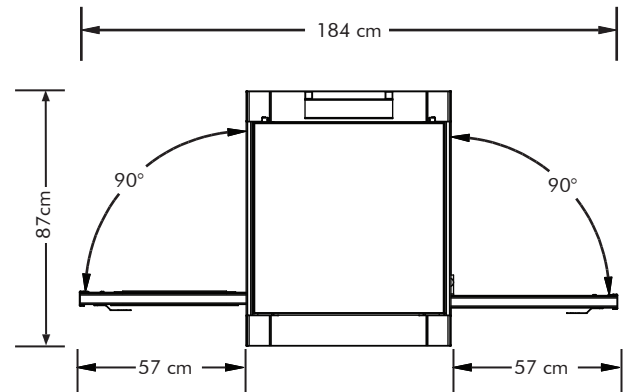

Vista Frontal

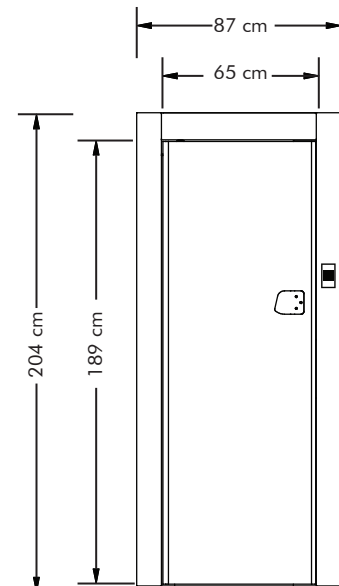

Características

Sistema de Bloqueo:	Esclusamiento electrónico y mecánico
Cuerpo:	Acero alta resistencia calibre 14 y 16
Tambores:	Doble cara de acero alta resistencia calibre 14
Electroimanes:	Marca TESA de 1,200LBS
Reductores:	4 reductores internos
Instalación:	4 perforaciones para anclaje al piso
Bisagras:	Balero de carga libre de mantenimiento
Acabado:	Pintura electrostática color gris Armstrong.
Teclado:	Electrónico marca IEI
Alimentador:	Con pasa paquetes

Accesorios

Tarjeta:	Tarjeta programable
Módulo electrónico:	Transformador 127A 12 VDC, fuente de poder batería 12 V 8A, tarjeta electrónica, salidas para alarmas

Modelo	Peso	Alto	Ancho	Fondo
EU2048770I1	254kg	204cm	87cm	70cm